

Il modello ASP di EPIClink >

Milano, 30 Maggio 2002

Maurizio Nebuloni,
Solution Director

- **Presentazione EPIClink**
- Business Model e Value Proposition
- Il Modello ASP di EPIClink
- Soluzioni
- Data Center

L'AZIENDA

- EPIClink è una Joint-Venture fra Pirelli, Edisontel, IntesaBci, Bain & Company Italy e Gruppo Camozzi costituita nel Febbraio 2001

L'IDEA

- Rispondere ad una crescente esigenza di outsourcing dei servizi IT creando un'offerta completa ed integrata per le aziende, con un servizio qualitativamente eccellente ed un'interfaccia univoca

LA MISSION

- Fornire soluzioni di Information e Communication Technology di elevata qualità creando valore per le aziende e per i loro clienti.

ISP

**INTERNET
SERVICE
PROVIDER**

- **Connettività internet e comunicazione dati**
- **Gestione reti aziendali**

CSP

**COMPUTING
SERVICE
PROVIDER**

- **Servizi di gestione in outsourcing dell'infrastruttura hardware aziendale**

ASP

**APPLICATION
SERVICE
PROVIDER**

- **Gestione in outsourcing di soluzioni applicative (ERP, CRM, E-business) erogate sotto forma di servizio**

- Presentazione EPIClink

- **Business Model e Value Proposition**

- Il Modello ASP di EPIClink

- Soluzioni

- Data Center

EPIClink fornisce alle aziende soluzioni complete “chiavi in mano”.

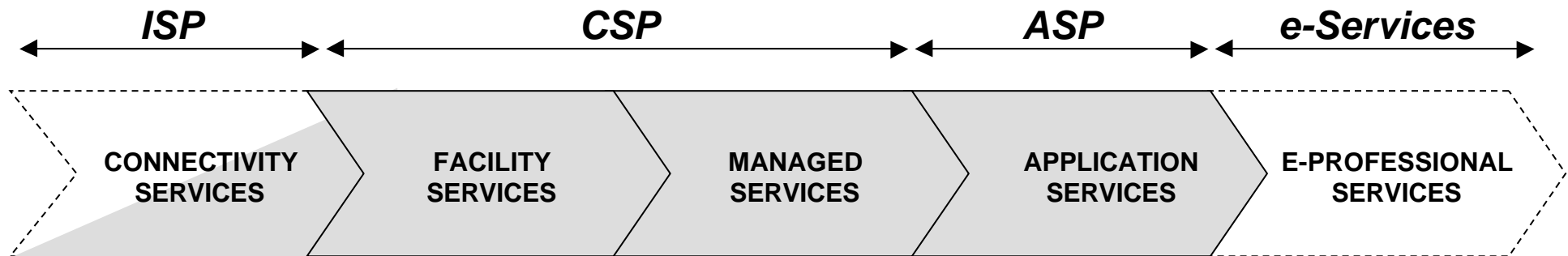

- Accesso internet/dati
- Gestione di reti aziendali

- Servizi di gestione in outsourcing delle infrastrutture hardware, tramite strutture dedicate (data center)

- Gestione dei sistemi operativi e degli applicativi software
- Servizi di supporto (sicurezza, back up dei dati, ...)

- Fornitura in remoto di software applicativi standard (ERP, CRM, e-business)

- Web agency
- IT consulting
- System Integration

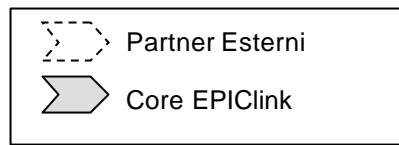

Descrizione

“One-stop-shop”

- Il modello FSP consente alle aziende di avere un'unica interfaccia per tutte le problematiche connesse all'IT.

Inferiore TCO*

- L'offerta ASP permette di un risparmio di circa 30-50%** in quanto evita ai clienti i costi di assunzione, formazione e gestione del personale necessario alla gestione e monitoraggio 24x7 delle applicazioni.

Accesso ad applicazioni “best-of-breed”

- Attraverso la modalità ASP, le aziende riescono ad avere accesso ai migliori software applicativi, garantendo una migliore competitività.

Accesso a know-how avanzato

- I settori industriali tradizionali fanno molta fatica ad attrarre e trattenere i “talenti” IT. Con il modello EPIClink le imprese possono utilizzare le risorse migliori sul mercato sempre aggiornate sulle tecnologie più innovative a disposizione.

* Tota Cost of Ownership

** Lehman Brother - Launch coverage of the ASP industry - Agosto 2000

**Focus su
core business**

- Risolvendo all'esterno la gestione della componente IT, le aziende si possono concentrare sul loro core business e sulle competenze chiave.

**Maggiore
affidabilità**

- Grazie agli investimenti in migliori infrastrutture e sistemi di controllo, il modello EPIClink riesce ad erogare dei livelli di servizio superiori a quelli ottenibili attraverso una gestione interna.

**Controllo
dei costi**

- Il modello ASP prevede il pagamento di fee mensili per l'utilizzo del servizio. Ciò rende molto più facili la stima e previsione dei costi di gestione dell'infrastruttura IT.

**Migliore
time-to-market**

- Mediante il modello EPIClink, i clienti possono ottenere applicazioni funzionanti secondo le loro esigenze in pochi mesi.

**Maggiore
flessibilità e
scalabilità**

- Il modello ASP permette un elevato grado di scalabilità e flessibilità riducendo i rischi ed aumentando la versatilità delle imprese clienti. Questo migliora notevolmente la posizione competitiva specialmente in un mercato così dinamico come quello attuale.

- Presentazione EPIClink
- Business Model e Value Proposition
- **Il Modello ASP di EPIClink**
- Soluzioni
- Data Center

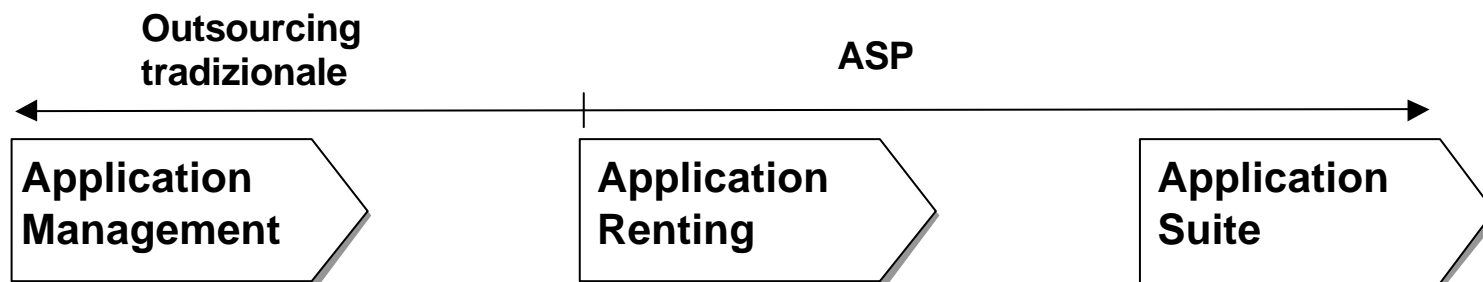

Descrizione:	<ul style="list-style-type: none"> □ Il cliente investe nei pacchetti applicativi □ Gli applicativi sono normalmente tier 1 □ Il fornitore esegue un lungo e costoso intervento di system integration per adattare il pacchetto alle esigenze specifiche del cliente □ Il fornitore gestisce e mantiene il nuovo sistema anche presso la sede del cliente stesso 		<ul style="list-style-type: none"> □ Il fornitore acquista le licenze che installa presso un IDC □ Gli applicativi sono normalmente proprietari □ Il cliente accede agli applicativi da remoto □ Se il cliente vuole effettuare interventi di customizzazione si procede in maniera tradizionale su base individuale □ Necessaria forte integrazione con i legacy systems 		<ul style="list-style-type: none"> □ Il fornitore crea una suite integrata di applicazioni “best-of-breed” in grado di “comunicare” tra di loro □ Il fornitore effettua a monte un lavoro di “pre-customizzazione” □ Il cliente può coprire le sue esigenze con gli applicativi presenti nella suite riducendo sostanzialmente l’integrazione con i legacy systems
Benefici:	<ul style="list-style-type: none"> □ Know-how in quanto permette l’utilizzo indiretto dei migliori “talenti IT” 	+	<ul style="list-style-type: none"> □ Riduzione degli investimenti iniziali nelle licenze □ Versioni software sempre aggiornate 	+	<ul style="list-style-type: none"> □ Riduzione sostanziale del “time-to-market” □ Riduzione dei costi di set-up □ Riduzione dei rischi □ Maggiore scalabilità

A tendere, il modello Application Suite consente di ottenere i maggiori benefici per i clienti

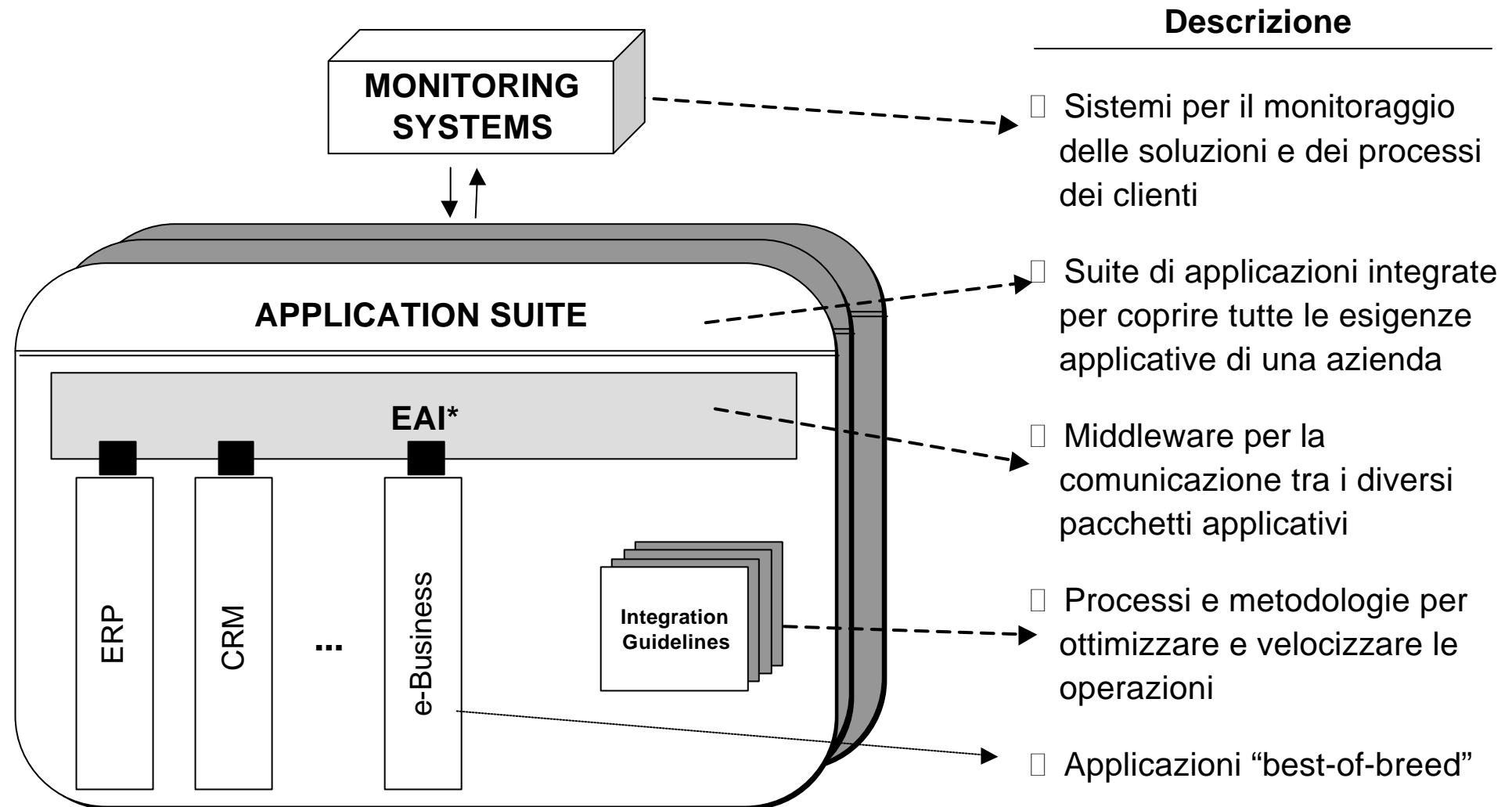

BROADVISION

SAP

SIEBEL

TIBCO
The Power of Now™

* Enterprise Application Integration

**Investimento “up-front”
inclusivo di:**

- ❑ Hardware, apparati di rete e dispositivi di sicurezza (ridondati)
- ❑ Licenze SW di base e SW applicativo
- ❑ Installazione e configurazione di HW e SW
- ❑ Personalizzazione e set-up
- ❑ Project Management

**Canone mensile per utente
(PUPM) inclusivo di:**

- ❑ Housing in IDC (security fisica, antiallagamento, ridondanza alimentazione, security services)
- ❑ HelpDesk (10x5)
- ❑ Manutenzione hardware, dispositivi e apparati di rete
- ❑ Gestione e monitoraggio delle infrastrutture e del sistema applicativo (24x7)
- ❑ SLA Management (99.5%)
- ❑ Manutenzione correttiva ed evolutiva del sistema applicativo
- ❑ Analisi, isolamento e risoluzione dei malfunzionamenti
- ❑ Escalation management (system integrator, ISV)
- ❑ Reporting su attività di Incident e Change management
- ❑ Account Manager dedicato

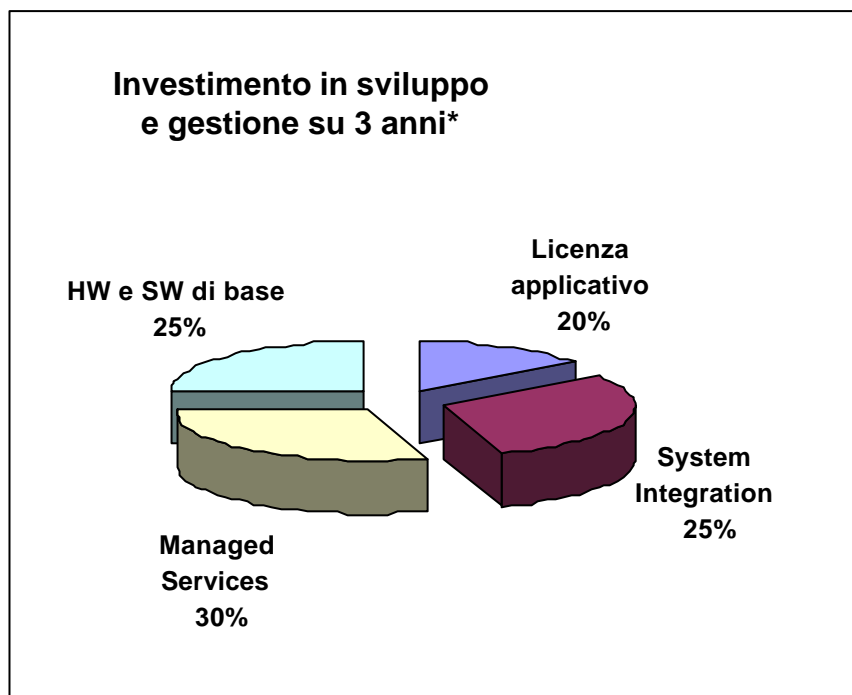

Risparmio medio stimato su 3 anni con una soluzione ASP

	ERP	CRM	E-business
Licenza Applicativo	10%	15%	25%
System Integration	40%	50%	60%
HW e SW di base	50%	50%	50%
Managed Services	50%	50%	50%
Totale	30%	40%	50%

———— OPPORTUNITA' DI SHARING ———>

Il modello ASP di EPIClink consente di “sharare” tra più clienti una serie di componenti, consentendo di ridurre l’investimento complessivo dei clienti su 3 anni di percentuali tra il 30 ed il 50%

** Percentuali medie su soluzioni complesse (ERP, E-business, CRM)
Stime indicative basate su analisi EPIClink

- Presentazione EPIClink

- Business Model e Value Proposition

- Il Modello ASP di EPIClink

- Soluzioni
 - **ISP / CSP**
 - ASP

- Data Center

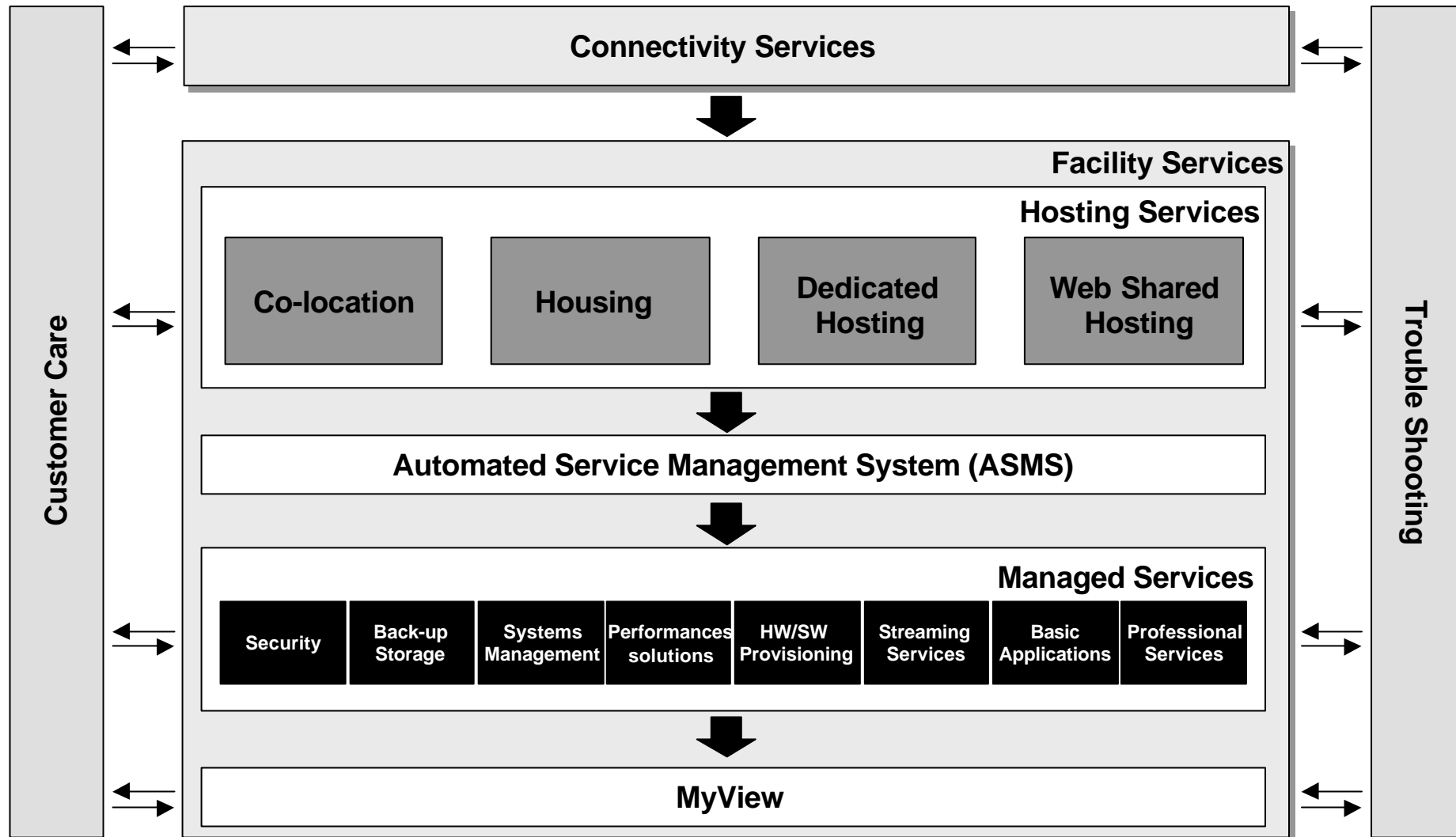

L'offerta di Hosting Services di EPIClink rappresenta il kernel dell'intera offerta ISP/CSP attorno alla quale ruotano tutti i rimanenti servizi.

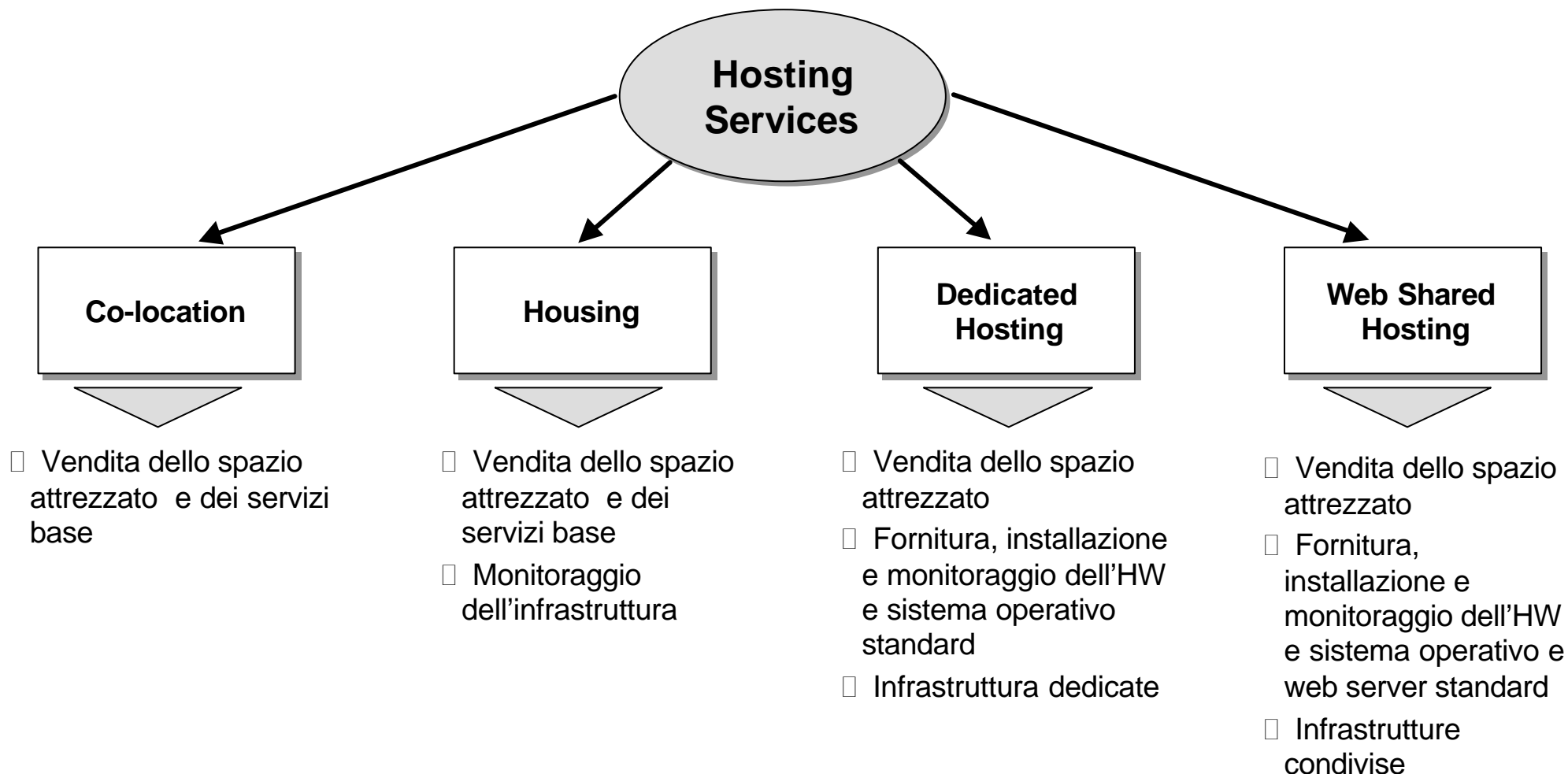

- Presentazione EPIClink

- Business Model e Value Proposition

- Il Modello ASP di EPIClink

- Soluzioni
 - ISP / CSP
 - **ASP**

- Data Center

La suite ASP di EPIClink è costituita dai migliori applicativi presenti sul mercato ed è in grado di soddisfare tutte le esigenze applicative di un'azienda

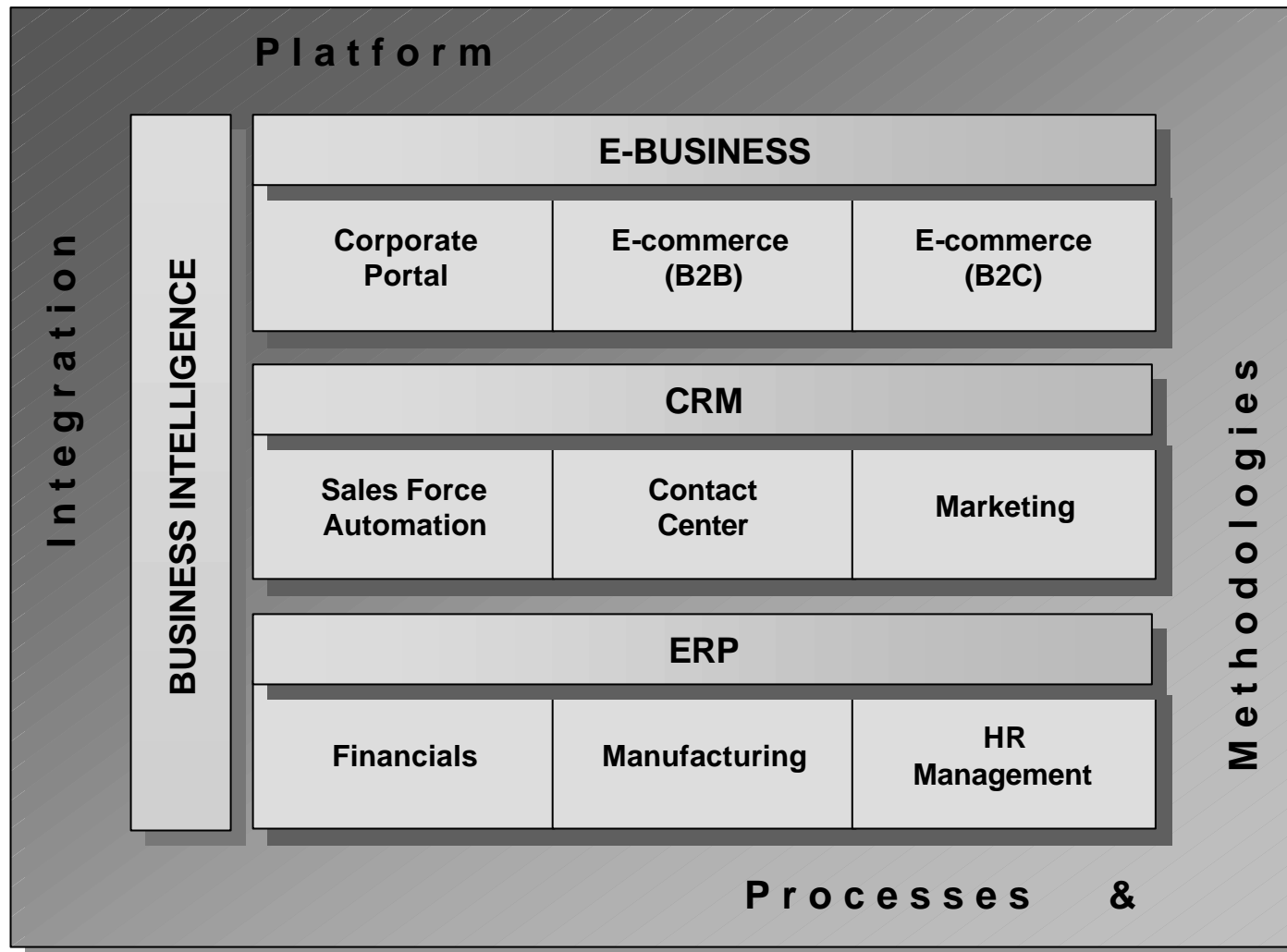

BROADVISION

SAP

SIEBEL

TIBCO
The Power of Now™

Tutte le soluzioni di EPIClink sono sviluppate a partire da 3 componenti applicative distinte

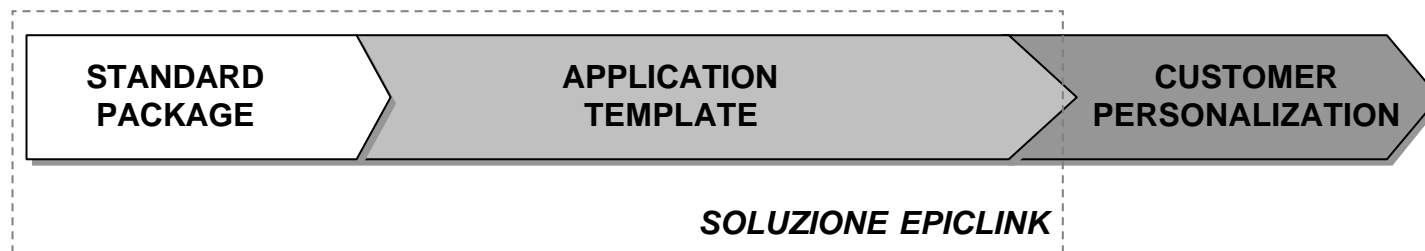
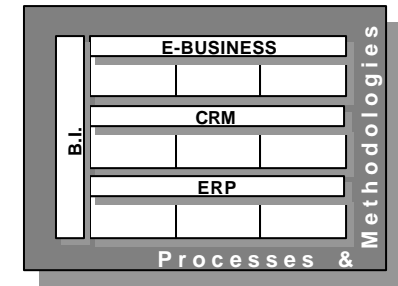

- **Standard Package** è la licenza della piattaforma applicativa leader di mercato che compone la base della soluzione ASP EPIClink (es. SAP, Siebel, Broadvision). L'utilizzo dell'applicazione viene acquisita stringendo accordi con i vari Independent Software Vendor (ISV)
- **Application Template** è una applicazione personalizzata costruita a partire dallo Standard Package. L'Application Template viene sviluppato insieme ad un System Integrator e viene erogato secondo una modalità "one-to-many" a più clienti
- **Customer Personalization** è la componente di personalizzazione dell'Application Template sviluppata ad hoc per ciascun cliente per adattarsi alle sue specifiche esigenze e per riprendere i dati già esistenti.

La piattaforma di integrazione di EPIClink, basata su tecnologia TIBCO, consiste nell'integrazione dei principali processi di business tra le diverse soluzioni (1), l'integrazione della suite applicativa con il portale di gestione automatizzata MyView (2) e l'integrazione delle soluzioni EPIClink con i sistemi informativi legacy dei Clienti (3)

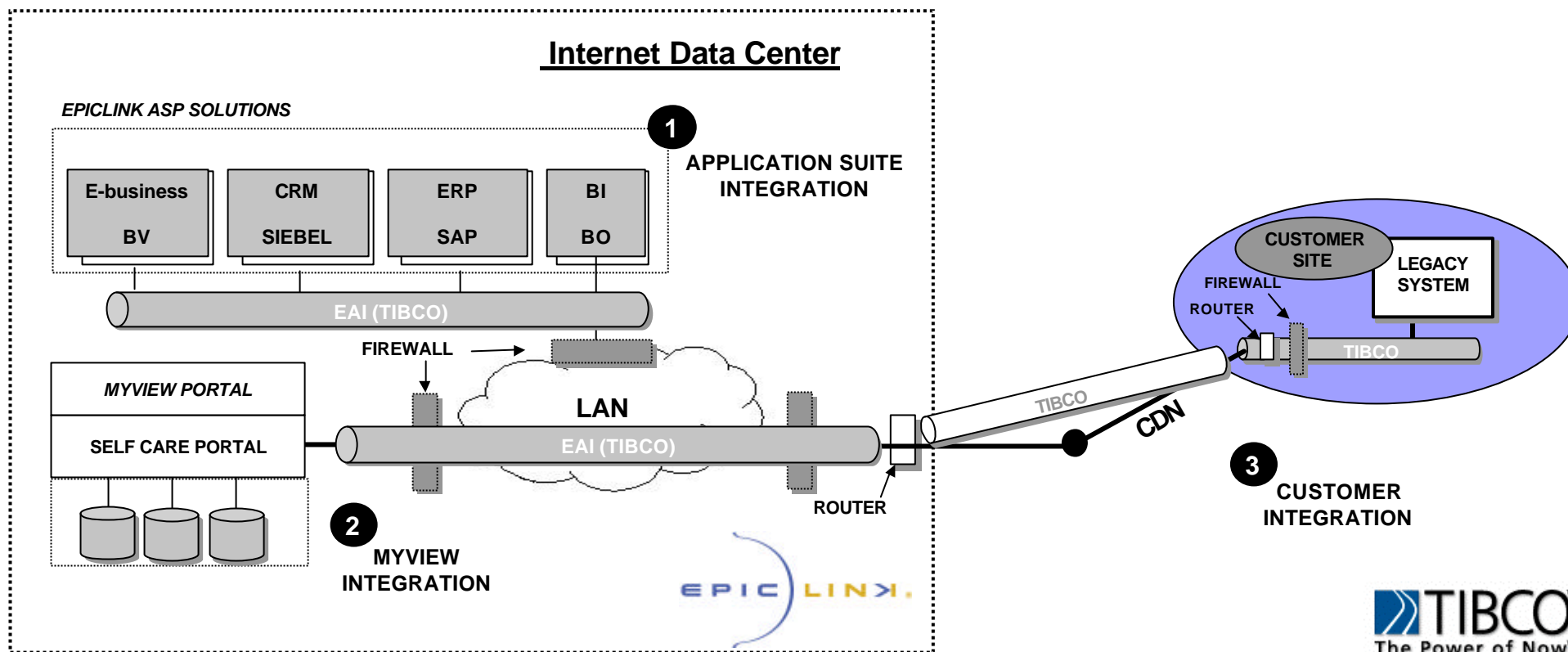
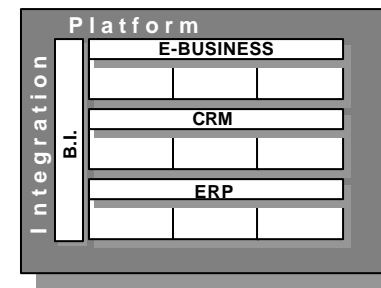

Corporate Portal

BROADVISION

Il Corporate Portal di EPIClink è la soluzione che permette alle aziende di organizzare e veicolare la propria conoscenza verso una realtà estesa, composta da utenti interni ed esterni. Il Corporate Portal di EPIClink agevola la diffusione di una filosofia comune proponendosi come lo strumento per collaborare ed accedere alle risorse aziendali, utilizzando soluzioni applicative ed infrastrutture che sono allo stato dell'arte.

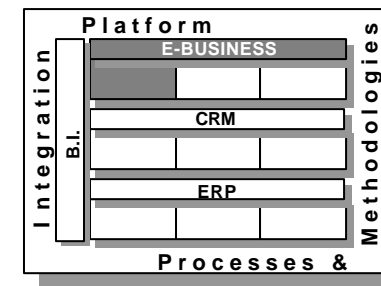

Accesso contenuti	Processo e servizi	Utilità generale	Comunicazione	Funzionalità opzionali
<ul style="list-style-type: none"> <input type="checkbox"/> Accesso a documentazione statica <input type="checkbox"/> Link ad info-provider e content aggregators esterni <input type="checkbox"/> Ricerca <input type="checkbox"/> Bacheca virtuale <input type="checkbox"/> DB content window 	<ul style="list-style-type: none"> <input type="checkbox"/> Gestione trasferte e note spese <input type="checkbox"/> Gestione formazione <input type="checkbox"/> Job posting <input type="checkbox"/> Piano ferie <input type="checkbox"/> Richiesta ferie / ROL / permessi e presenze <input type="checkbox"/> Prenotazione viaggi 	<ul style="list-style-type: none"> <input type="checkbox"/> Database risorse <input type="checkbox"/> Calendario corsi ed eventi <input type="checkbox"/> Prenotazione sale riunioni e meeting planner <input type="checkbox"/> Convertitore valute <input type="checkbox"/> Segnalazione guasti <input type="checkbox"/> Link a motori di ricerca esterni <input type="checkbox"/> Stock quotes 	<ul style="list-style-type: none"> <input type="checkbox"/> Accesso inbox <input type="checkbox"/> Forum <input type="checkbox"/> "Contact me" / "tell me more about" <input type="checkbox"/> Gruppi di progetto <input type="checkbox"/> News, aree tematiche <input type="checkbox"/> Link Internet utili <input type="checkbox"/> Link personali <input type="checkbox"/> My page 	<ul style="list-style-type: none"> <input type="checkbox"/> Web news <input type="checkbox"/> e-Learning <input type="checkbox"/> Knowledge Management <input type="checkbox"/> Integrazione

E-commerce (B2B)

BROADVISION

La soluzione e-commerce B2B di EPIClink è una piattaforma basata su tecnologia BroadVision che permette alle aziende di abilitare partner e clienti ad acquistare direttamente on-line attraverso il proprio sito aziendale, incrementando sostanzialmente l'efficienza del business.

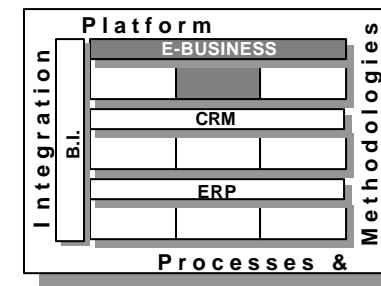

Gestione accessi	Gestione catalogo	Prezzi e contratti	Gestione ordine	Gestione contenuti
<ul style="list-style-type: none"> <input type="checkbox"/> Utente ospite <input type="checkbox"/> Utente registrato <input type="checkbox"/> Utente accreditato <input type="checkbox"/> Administrator <input type="checkbox"/> Account Manager 	<ul style="list-style-type: none"> <input type="checkbox"/> Prodotti e caratteristiche <input type="checkbox"/> Cross selling <input type="checkbox"/> Prodotti sostitutivi e correlati <input type="checkbox"/> Percorsi e filtri di navigazione <input type="checkbox"/> Promozioni <input type="checkbox"/> Catalogo personalizzato <input type="checkbox"/> Ricerca <input type="checkbox"/> Aggiornamento 	<ul style="list-style-type: none"> <input type="checkbox"/> Listino generico <input type="checkbox"/> Contratto base e specifici <input type="checkbox"/> Grossisti / distributori <input type="checkbox"/> Gestione prezzi <input type="checkbox"/> Caricamento nuovo listino <input type="checkbox"/> Download / stampa pricelist 	<ul style="list-style-type: none"> <input type="checkbox"/> Elenco ordini <input type="checkbox"/> Tracking dell'ordine <input type="checkbox"/> Shopping basket <input type="checkbox"/> Check-out <input type="checkbox"/> Gestione magazzino <input type="checkbox"/> Tipologie pagamento <input type="checkbox"/> Report statistici 	<ul style="list-style-type: none"> <input type="checkbox"/> FAQ <input type="checkbox"/> News <input type="checkbox"/> Dealer locator <input type="checkbox"/> Brochure/whitepaper <input type="checkbox"/> Contact us <input type="checkbox"/> Richiesta assistenza <input type="checkbox"/> Documentazione tecnica

E-commerce (B2C)

BROADVISION

La soluzione e-commerce B2C di EPIClink, basata su tecnologia BroadVision, consente alle aziende di rafforzare il rapporto con i clienti consumer, mettendo a disposizione una serie di tools per effettuare transazioni mirate on-line e per fidelizzare i propri clienti.

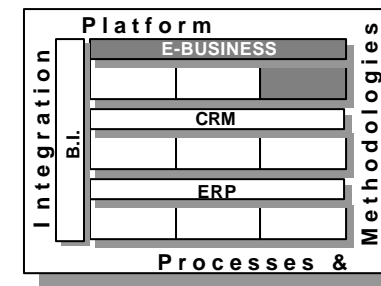

Gestione accessi	Gestione catalogo	Prezzi e promozioni	Gestione ordine	Gestione contenuti
<ul style="list-style-type: none"> <input type="checkbox"/> Utente ospite <input type="checkbox"/> Utente registrato <input type="checkbox"/> Administrator <input type="checkbox"/> Account Manager <input type="checkbox"/> Profilazione utenti 	<ul style="list-style-type: none"> <input type="checkbox"/> Prodotti e caratteristiche <input type="checkbox"/> Cross selling <input type="checkbox"/> Prodotti sostitutivi e correlati <input type="checkbox"/> Percorsi e filtri di navigazione <input type="checkbox"/> Catalogo personalizzato <input type="checkbox"/> Ricerca <input type="checkbox"/> Aggiornamento <input type="checkbox"/> Report statistici 	<ul style="list-style-type: none"> <input type="checkbox"/> Listino generico <input type="checkbox"/> Gestione prezzi <input type="checkbox"/> Gestione promozioni personalizzate <input type="checkbox"/> Caricamento nuovo listino <input type="checkbox"/> Coupon management 	<ul style="list-style-type: none"> <input type="checkbox"/> Elenco ordini <input type="checkbox"/> Tracking dell'ordine <input type="checkbox"/> Shopping basket <input type="checkbox"/> Check-out <input type="checkbox"/> Gestione magazzino <input type="checkbox"/> Tipologie pagamento <input type="checkbox"/> Report statistici <input type="checkbox"/> Pagamento on-line 	<ul style="list-style-type: none"> <input type="checkbox"/> FAQ <input type="checkbox"/> News <input type="checkbox"/> Brochure/whitepaper <input type="checkbox"/> Contact us <input type="checkbox"/> Richiesta assistenza <input type="checkbox"/> Newsletter

Customer Relationship Management **SIEBEL**

La soluzione CRM di EPIClink utilizza le potenzialità delle applicazioni Siebel per trasformare le modalità di interazione di un'azienda con i propri clienti. La pianificazione congiunta di tutte le azioni rivolte al cliente attraverso forza vendita, contact center e marketing consente di massimizzare i benefici del rapporto col cliente.

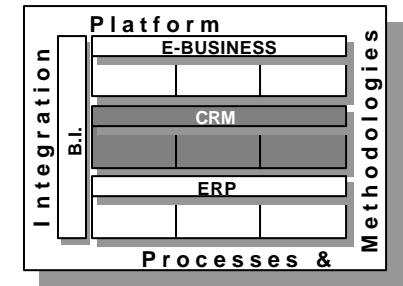

PRICEWATERHOUSECOOPERS

Sales Force Automation	Contact Center	Marketing	Funzionalità opzionali
<ul style="list-style-type: none"> <input type="checkbox"/> Automazione ciclo di vendita <input type="checkbox"/> Opportunity tracking <input type="checkbox"/> Generazione offerte <input type="checkbox"/> Gestione contatti / agende <input type="checkbox"/> Gestione cataloghi e listini <input type="checkbox"/> Gestione ordini <input type="checkbox"/> Forecast e pipeline analysis 	<ul style="list-style-type: none"> <input type="checkbox"/> Gestione contratti <input type="checkbox"/> Assistenza post-vendita <input type="checkbox"/> Richieste di servizio <input type="checkbox"/> Gestione interazione telefonica <input type="checkbox"/> Assegnazione chiamate <input type="checkbox"/> Reporting su chiamate <input type="checkbox"/> Performance operatori <input type="checkbox"/> Telemarketing 	<ul style="list-style-type: none"> <input type="checkbox"/> Segmentazione e profilazione clientela <input type="checkbox"/> Politiche di marketing <input type="checkbox"/> Pianificazione ed esecuzione campagne di marketing <input type="checkbox"/> Generazione script / email <input type="checkbox"/> Analisi rendimento 	<ul style="list-style-type: none"> <input type="checkbox"/> Piattaforma CTI ed integrazione <input type="checkbox"/> Automatic Call Distribution (ACD) <input type="checkbox"/> Voice Response Unit (VRU) <input type="checkbox"/> Accesso wireless <input type="checkbox"/> Integrazione legacy

ERP Financials



La soluzione ERP Financials di EPIClink, costruita sull'applicativo SAP, integra le aree di Amministrazione, Finanza e Controllo, con le Vendite e gli Approvvigionamenti, consentendo così una gestione univoca dei principali flussi di business trasversali all'azienda.

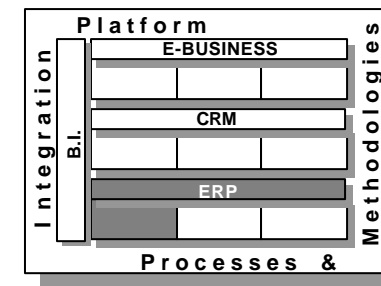

Amministrazione	Controllo di Gestione	Approvvigionamenti	Vendite e logistica
<ul style="list-style-type: none"> <input type="checkbox"/> Piano dei conti <input type="checkbox"/> Gestione eventi contabili <input type="checkbox"/> Reportistica fiscale, operativa e di controllo <input type="checkbox"/> Chiusure periodiche <input type="checkbox"/> Gestione cespiti <input type="checkbox"/> Flussi finanziari 	<ul style="list-style-type: none"> <input type="checkbox"/> Centri di costo, centri di profitto e ordini <input type="checkbox"/> Conto economico gestionale <input type="checkbox"/> Conto economico per natura / destinazione <input type="checkbox"/> Quadrature civilistico / gestionale <input type="checkbox"/> Budget 	<ul style="list-style-type: none"> <input type="checkbox"/> Ciclo passivo (RDA, ODA, entrata merce) <input type="checkbox"/> Verifica fattura <input type="checkbox"/> Processo autorizzativo <input type="checkbox"/> Gestione di merci e servizi <input type="checkbox"/> Anagrafica materiali <input type="checkbox"/> Gestione stati merce <input type="checkbox"/> Gestione logica del magazzino <input type="checkbox"/> Valorizzazione del magazzino 	<ul style="list-style-type: none"> <input type="checkbox"/> Ciclo attivo <input type="checkbox"/> Fatturazione attiva <input type="checkbox"/> Analisi consegne e spedizioni <input type="checkbox"/> Reporting statistico di vendita <input type="checkbox"/> Gestione listini

ERP Manufacturing



La soluzione ERP Manufacturing di EPIClink completa la soluzione ERP Financial con la parte di Produzione, per consentire una gestione integrata di tutta l'attività dell'azienda.

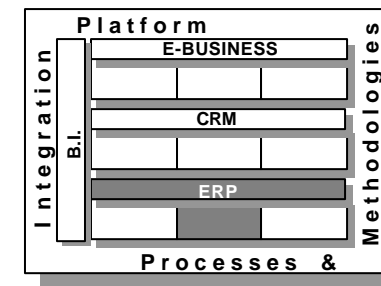

Amministrazione	Controllo di Gestione	Approvvigionamenti	Vendite e logistiche	Produzione
<ul style="list-style-type: none"> <input type="checkbox"/> Piano dei conti <input type="checkbox"/> Gestione eventi contabili <input type="checkbox"/> Reportistica fiscale, operativa e di controllo <input type="checkbox"/> Chiusure periodiche <input type="checkbox"/> Gestione cespiti <input type="checkbox"/> Flussi finanziari 	<ul style="list-style-type: none"> <input type="checkbox"/> Centri di costo, centri di profitto e ordini <input type="checkbox"/> Conto economico gestionale <input type="checkbox"/> Conto economico per natura / destinazione <input type="checkbox"/> Quadrature civilistico / gestionale <input type="checkbox"/> Budget 	<ul style="list-style-type: none"> <input type="checkbox"/> Ciclo passivo (RDA, ODA, entrata merce) <input type="checkbox"/> Verifica fattura <input type="checkbox"/> Processo autorizzativo <input type="checkbox"/> Gestione di merci e servizi <input type="checkbox"/> Anagrafica materiali <input type="checkbox"/> Gestione stati merce <input type="checkbox"/> Gestione logica del magazzino <input type="checkbox"/> Valorizzazione del magazzino 	<ul style="list-style-type: none"> <input type="checkbox"/> Ciclo attivo <input type="checkbox"/> Fatturazione attiva <input type="checkbox"/> Analisi consegne e spedizioni <input type="checkbox"/> Reporting statistico di vendita <input type="checkbox"/> Gestione listini 	<ul style="list-style-type: none"> <input type="checkbox"/> Classificazione articoli <input type="checkbox"/> Distinta base configurabile per prodotti <input type="checkbox"/> Cicli e centri di lavoro <input type="checkbox"/> Pianificazione per logiche di produzione <input type="checkbox"/> Costo del prodotto <input type="checkbox"/> Reporting analitico <input type="checkbox"/> MRP

HR Management



La soluzione HR Management di EPIClink, costruita sull'applicativo SAP, trasforma la gestione del personale in un fattore di differenziazione, fornendo uno strumento completo ed efficiente di gestione della forza lavoro e massimizzando i benefici derivanti dall'implementazione del concetto di “self-service employee”.

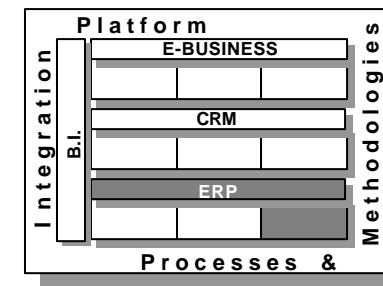

Organizzazione	Gestione dipendenti	Sviluppo risorse	ESS*	Funzionalità opzionali
<ul style="list-style-type: none"> <input type="checkbox"/> Struttura aziendale <input type="checkbox"/> Unità organizzative <input type="checkbox"/> Posizioni di lavoro <input type="checkbox"/> Job e mansioni <input type="checkbox"/> Organigrammi 	<ul style="list-style-type: none"> <input type="checkbox"/> Anagrafiche <input type="checkbox"/> Curriculum <input type="checkbox"/> Job descriptions <input type="checkbox"/> Benefit <input type="checkbox"/> Previdenza sociale <input type="checkbox"/> Gestione retribuzione <input type="checkbox"/> Costi del personale <input type="checkbox"/> Gestione trasferte 	<ul style="list-style-type: none"> <input type="checkbox"/> Gestione candidati <input type="checkbox"/> Selezione ed assunzione <input type="checkbox"/> Valutazione potenziale <input type="checkbox"/> Valutazione prestazioni <input type="checkbox"/> Formazione <input type="checkbox"/> Sviluppo professionale <input type="checkbox"/> Piani di carriera 	<ul style="list-style-type: none"> <input type="checkbox"/> Who's who <input type="checkbox"/> Anagrafiche web <input type="checkbox"/> Travel Management <input type="checkbox"/> Appraisal <input type="checkbox"/> Timesheet 	<ul style="list-style-type: none"> <input type="checkbox"/> Payroll <input type="checkbox"/> Time Management <input type="checkbox"/> Integrazione

* Employee Self Service

- Presentazione EPIClink
- Business Model e Value Proposition
- Il Modello ASP di EPIClink
- Soluzioni
- **Data Center**

- Il Data Center di EPIClink fornisce l'ambiente necessario a garantire continuità di servizio a tutta l'infrastruttura IT (rete, servers, applicazioni) 24 su 24 e 7 giorni su 7.
- Tutte le strutture sono state progettate ad hoc per offrire il più alto livello di sicurezza, includendo i più innovativi sistemi anti-incendio e anti-allagamento e videocamere posizionate in tutti i punti critici dell'IDC, oltre ad un servizio di "security guards" armate presente nel IDC 24 ore su 24.
- All'interno dei quasi 6.000 mq dell'edificio, EPIClink è in grado di garantire il più alto livello di affidabilità attraverso un meccanismo di sottosistemi ridondanti che prevedono doppi fornitori sia di banda che di energia, oltre ad una serie di ulteriori sistemi di back-up.



Le infrastrutture realizzate all'interno del Data Center di EPIClink offrono SLA (Service Level Agreement) tali da garantire up-time fino al 99.99%

Nova.Corp è stata scelta come main contractor per la progettazione e la realizzazione fisica del Data Center

- **4 milioni di mq di IDC costruiti**
- **75% dello spazio IDC di Exodus**
- **Altri clienti rilevanti:**
 - **Qwest**
 - **Applied Theory**
 - **Infocrossing**
 - **Optiglobe Brazil**
- **Area geografica coperta:**
 - **America (Nord - Sud)**
 - **Europa**
 - **Asia**

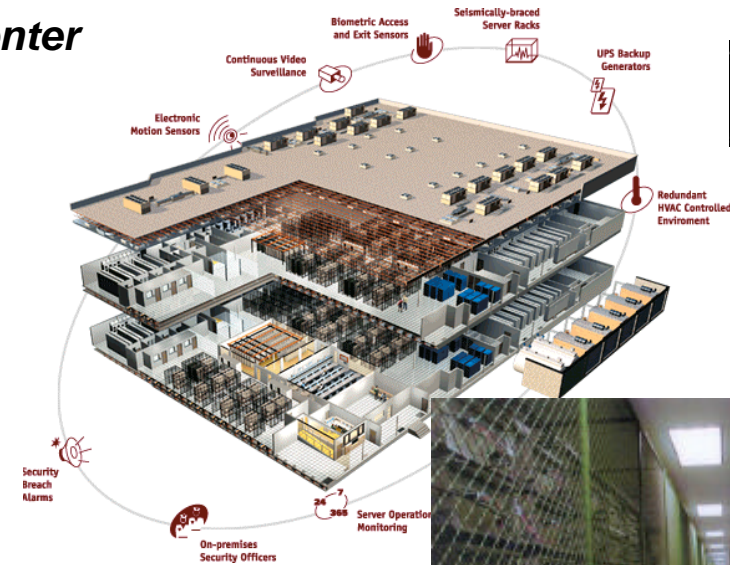



- Il Data Center è situato a Cesano Maderno, a soli 20 minuti di macchina dal centro di Milano
- E' facilmente raggiungibile sia dall'aeroporto di Linate (circa 20 km) che da quello di Malpensa (circa 40 km)

Il Data Center di EPIClink - Alcune immagini

